

BXB-S18CB02I-gy-3F4

Automata sorompó szervo motorral - nagy forgalmú helyekre

Kép

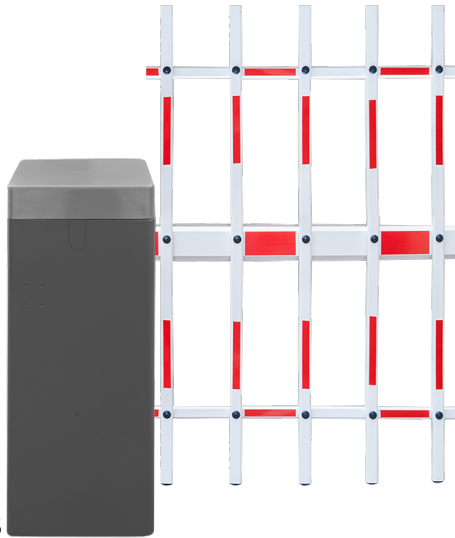

Leírás

A BXB-S18-as sorozat egy korszerű, könnyen telepíthető, precíziós beállítási lehetőségekkel rendelkező automata sorompó termékcsalád. Az eszköz működéséért egy szervo motor felel, amely lehetőséget ad a kar pozíciójának állítására, továbbá az elektronika lehetőséget biztosít a nyitási idő, és a késleltetés, valamint a nyitási sebesség állítására is. Lehetőség van zsiliprendszer kialakítására, továbbá RS-485 kommunikációval történő vezérlésre, azaz akár szoftveresen is irányítható.

A SERVO PRO 100 típusú 300W teljesítményű sorompókat kifejezetten a nagy forgalmú, ipari felhasználásra tervezték, hiszen a precíziós szervo motor és a rugós kiegyensúlyozás 10 millió nyitási/zárási ciklust garantál.

Az LCD kijelzővel ellátott vezérlőegység segít az egyszerű és érthető programozásban. A külső acél burkolatremek védelmet nyújt a belsőnek, valamint a festés megvédi a korróziótól. Az eszköz belső mechanikáját megfordítva pedig könnyen lehet jobbos sorompóból balosat csinálni.

Paraméterek

- Nyitási idő: 4 ~ 6 másodperc (állítható)
- A kar méretei: hossza 4 m (profil: 10 x 4,5 cm)
- Kar típusa: Alsó-felső rácsos
- Szín: Egész test szürke
- Rugó(k): 2 db 5,8-as kék
- Mobil bak szerelése: nem lehetséges, fix bak ajánlott
- Élvédő gumi/LED: nem kompatibilis

Szett tartalma:

- Test: BXB-S20CB01I-gy
- Kar: YK-BAR5-4M
- Konzol: BXB|FENCE.KIT
- Rugók: 2 db BXB-SPRE2-45038-5.8-bl

Tulajdonságok

- Élettartam (hibamentes): $\geq 10\,000\,000$ nyitási / zárási ciklus
- LCD kijelző a könnyű programozáshoz
- Kapható egyenes, alsó rácsos, alsó felső rácsos valamint 90°-ban és 180°-ban tört karral
- Nagy pontosságú szervomotor alumínium házzal
- Rugós kiegyensúlyozás (1/2/3 rugó, a kar típusától és hosszától függően)
- Lehetőség más eszközök integrálására (forocella-pár, indukciós hurok)
- Fotocella bemenet (a szett fotocella-párt nem tartalmaz, állítható NO/NC száraz kontakt)
- Indukciós hurokérzékelő bemenet (a szett hurkot nem tartalmaz, állítható NO/NC száraz kontakt)
- Függőleges és vízszintes karpozíció monitorozás NO / NC
- Forgalom irányító lámpa csatlakoztatása lehetséges
- RS485 és RJ45 komm. interfész (RS485 szinkronizálás)
- Vésznyitás a kar vagy a hajtókar emelésével, ha a tápfeszültség megszűnik
- Időzített automatikus kikapcsolás (állítható 3 ~ 60 mp)
- Karra integrálható LED (opcionális)
- Távirányítható: 418 MHz-es rádióvevő két távirányítóval

Specifikációk

- **Méret:** 360 x 285 x 1000 mm
- Hőmérséklet tűrés: -35 ° C ~ + 80 ° C
- Tápellátás (állítható): 220V / 110V AC $\pm 10\%$
- Frekvencia: 50 / 60Hz
- A motor üzemi feszültsége: 310V DC
- **Motor teljesítmény:** 300 W
- Motor fordulatszám: max. 90r / perc
- Motor nyomaték: 480Nm
- **Élettartam:** ≥ 10 millió nyitás/zárás
- A távirányító működési távolsága: ≤ 30 m
- Feltehető távirányító: 47 db
- **Védelmi mutató (por víz):** IP54
- Anyaga: rozsdamentes acél
- Relatív páratartalom: $\leq 90\%$ (nem lecsapódó)
- Bruttó súly: 52 kg

A mechanika felépítése

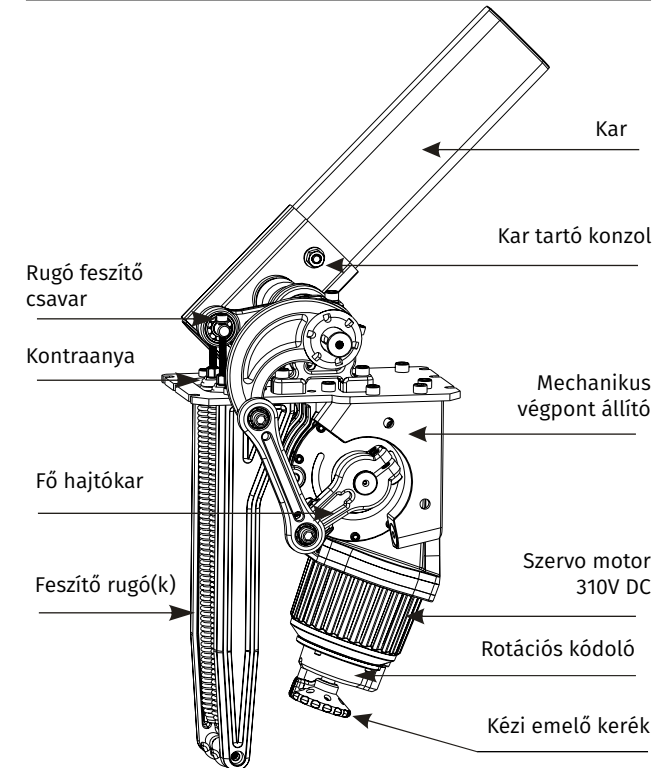

Méretetek

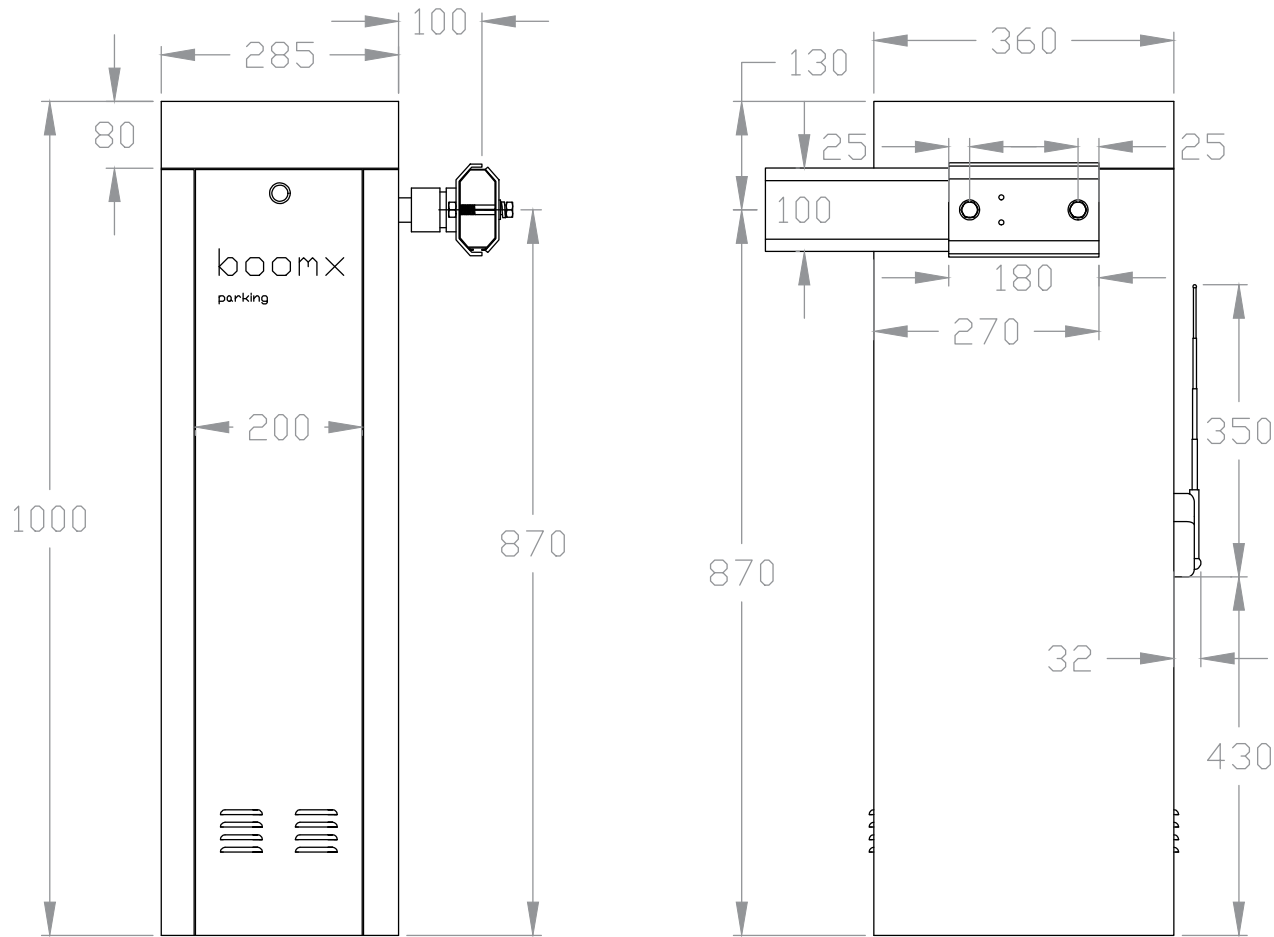

BXB-S18CB02I-gy-3F4
 Automata sorompó szervó motorral - nagy forgalmú helyekre
 ADATLAP

Kar típusa és nyitási ideje



Figyelem! A táblázatban szereplő nyitási időt minden esetben az adott sorompó vezérlője határozza meg. Nagyobb méretű kar esetében ajánlott nagyobb nyitási időt választani, hogy kíméljük a motort.

Nyitási idő	3-9 mp	5 mp	5 mp	5 mp	5 mp
Kar típus	egyenes	90°-ban tört	180°-ban tört	alsó rácsos	alsó-felső rácsos
Kar hossza	3-8m	3/5 m	3/5 m	4,5 m	4 m



Figyelem! A különböző kartípusokkal felszerelt sorompó szettekéről érdeklődjön munkatársainknál. Az eszköz telepítése és beállítása során ügyeljen arra, hogy az ne legyen feszültség alatt.

Sorompó rögzítése

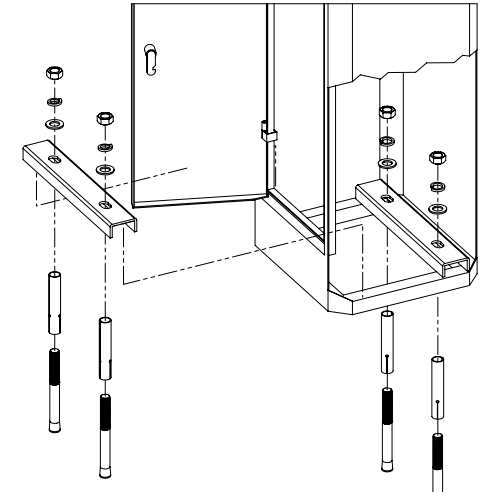

Figyelem! A sorompót szilárd talapzaton kell elhelyezni, amelynek oldalai legalább 50 cm szélesek. Javasolt beton alapot önteni legalább 50 cm mélyen, 5 cm magasan a talajtól.

5-8 méteres kar esetében javasolt 1m³-es betonalap készítése az erőkar és a szél vitorlázó hatása miatt.(felnyitott állapotban) miatt.

A sorompó rögzítéséhez a csomagban talál 2 db "U" alakú rögzítő profilt. Ezeket helyezze a sorompó aljára a lenti ábra szerint, majd jelölje meg a rögzítési pontokat. Miután kifúrta a rögzítési pontok helyét, a telepítési környezetnek megfelelően rögzítse a sorompót. (vegyi dübellel, beton dübellel, vagy amit a környezet a biztonságos rögzítéshez igényel)

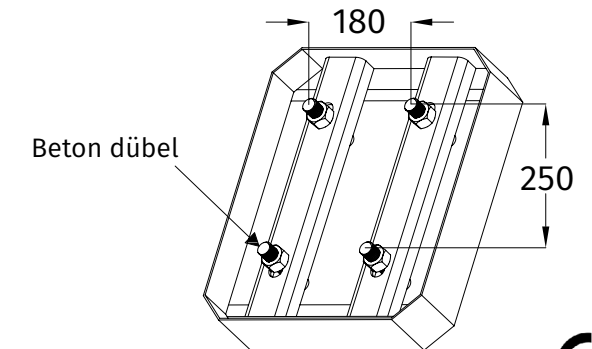

A mechanika megfordítása

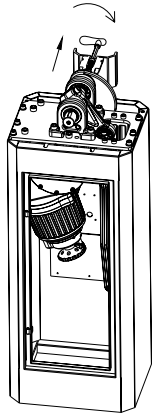

1. lépés:

Lazítsa meg majd távolítsa el a kar konzolját a sorompó testhez rögzítő csavart a helyéről.

2. lépés:

Távolítsa el a 6 db M8-as imbuszos csavart, majd egy M10-es menetes szárat tekerjen be az 1 lépés során eltávolított csavar helyére, majd tekerje addig, amíg a konzol el nem kezd lejönni a

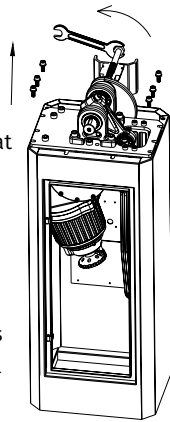

tengelyről. Ekkor emelje meg a mechanikát, és tekerje addig a menetes szárat, amíg a konzol teljesen le nem jön.

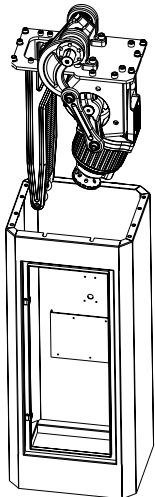
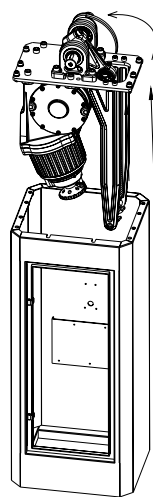

3. lépés:

A tengelyen lévő 3 acél stiftet rakja át a tengely másik végére. Emelje ki a mechanikát.

4. lépés:

Csúsztassa vissza a kart tartó konzolt a tengely másik végére, majd fordítsa el a mechanikát 180°-al. Ezután helyezze vissza a sorompó testbe a mechanikát.

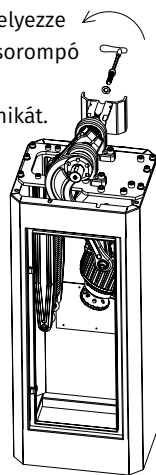

5. lépés:

Rögzítse újra a mechanikát 6 db M8 imbuszos csavarral, illetve csavarja vissza a kart rögzítő konzol csavarját a tengelybe. A fedél visszahelyezésénél ügyeljen a LED világítás vezetékére.

Telepítési irány



Balos: nem látja a felfogatást, és a sorompó test a jármű haladási irányának a bal oldalán található

Jobbos: nem látja a felfogatást, és a sorompó test a jármű haladási irányának a jobb oldalán található

Kézi működtetés

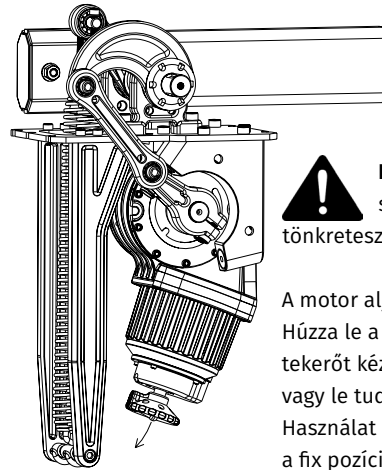

! FONTOS! Áramtalanítsa a sorompót, máskülönben tönkreteszi az elektronikát.

A motor alján talál egy tekerőt. Húzza le a fix állásból, majd a tekerőt kézzel hajtva fel tudja nyitni vagy le tudja zárni a sorompót. Használat után tolja vissza a tekerőt a fix pozícióba.

Kar végpozíciókat szemléltető ábra

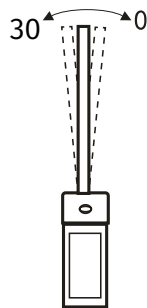

Sorompókar végállása °-ban kifejezve: Amennyiben a függőleges végállást valamilyen tárgy akadályozza, lehetőség van finombeállításra.

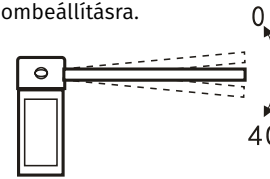

A rugó(k) telepítése/cseréje

A rugók feladata a kar felhúzásából és leengedéséből fakadó kilengés kiküszöbölése, valamint a motorra eső terhelés csökkentése. A szett tartalmazza a kiválasztott kar hosszúságának megfelelő rugó(ka)t, amelyeket a telepítés során be kell szerelni. **Bővebb információ a BOOMX - Rugó beállítása pdf-ben.**



FONTOS! Amennyiben mobil tartóbakot, élvégőgumit, vagy LED-et szeretne a kar végére tenni, akkor a rugó(k) cseréje szükséges a megnövekedett erőkar miatt.

A csere rugók NEM alaptartozékai a szetteknek, azokat külön meg kell vásárolni.

A rugók cseréjéről és feszességük beállításáról bővebb információ a BOOMX - Rugó beállítása pdf-ben.



FONTOS! Minden sorompó csak a vele kompatibilis rugóval használható!

A vezérlő egység részei

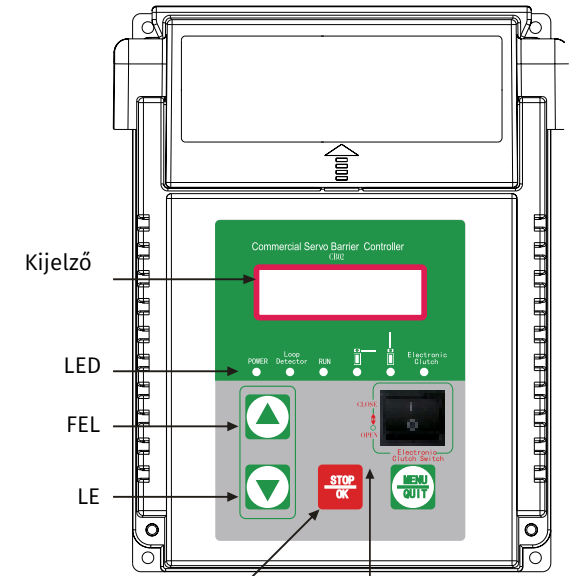

Kijelző

LED

FEL

LE

STOP/ OK

MENÜ/ KILÉPÉS

A vezérlő egység felépítése, bekötési ábra

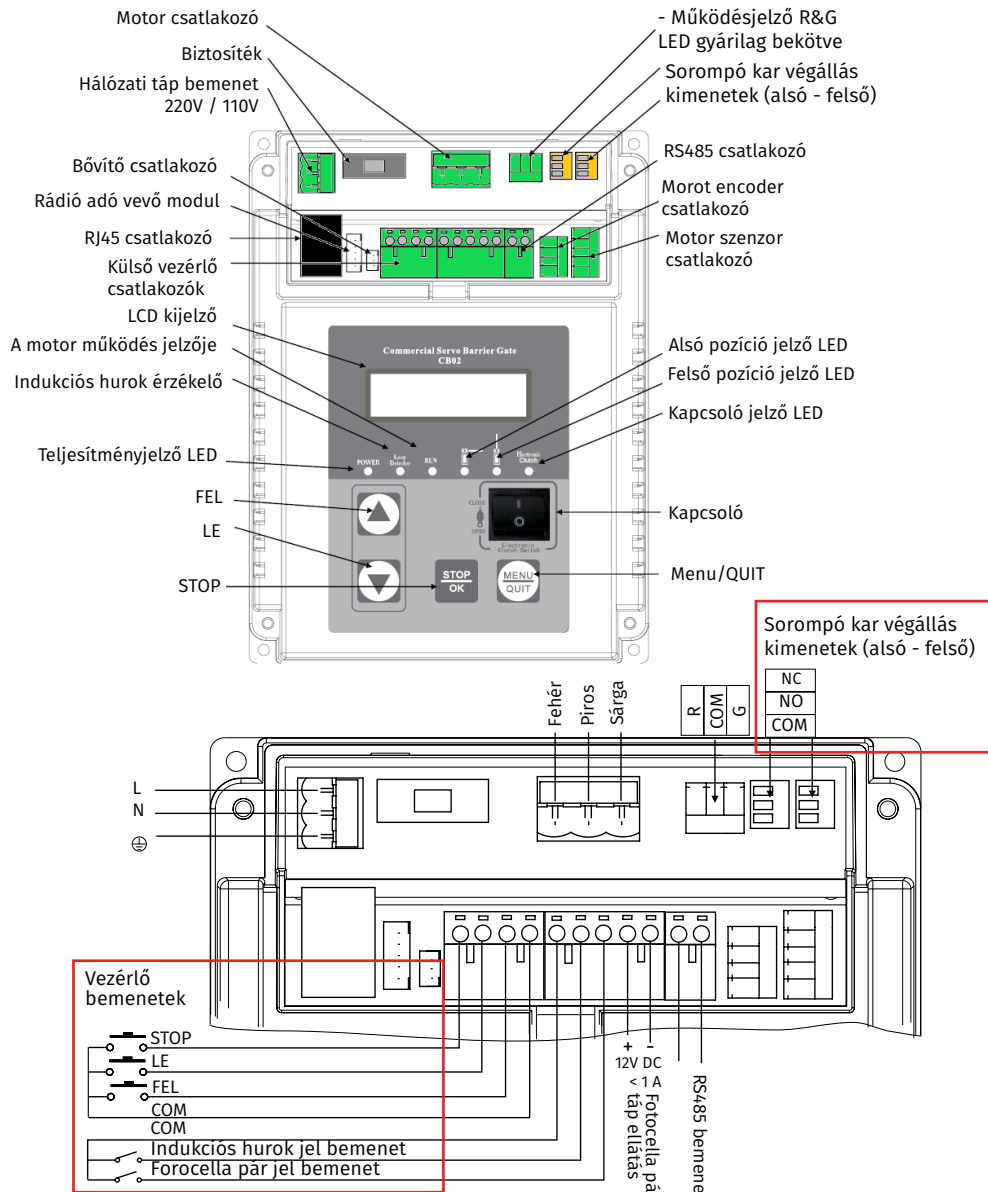

Visszajelző LED-ek: A kapcsoló jelző led világít, ha a kapcsoló be van kapcsolva. A felső és alsó pozíciót jelző led a sorompókar adott pozíciójában világítanak. A RUN feliratú LED a motor működése közben világít. Indukciós hurokon történő áthaladás esetén a jelző LED világít amíg a hurok érzékeli a járművet, amint nyit a sorompó a LED kialszik.

Alsó/felső állás jelkimenet: relé kimenet, a sorompó karok alsó és felső pozíciójáról ad visszajelzést.

Sorompókar LED bekötés: a sorompókar horizontális pozíciójában a LED pirosan világít, vertikális pozícióban pedig zölden. Amint a kar elkezdi lecsukódni a LED pirosan világít. A bekötésről részletes ábrát az utolsó oldalon talál.

Vezérlő bemenetek: Szárazkontakt bemenet, FEL-LE-STOP-COM lábakkal. PL.: FEL és COM lábakat rövidre zárva a sorompó felnyit.

Fotocella-pár, indukciós hurok bemenet: a külső vezérlők csatlakozó mellett jobbra található, szintén szárazkontakt bemenet. NO kontaktus gyárilag, tehát vezérléshez rövidzárat vár. Ezt a programozási menüben meg lehet változtatni NC-re (3.6), de abban az esetben a STOP-COM, és anem használt bemenetet (fotocella, indukciós hurok) rövidre kell zárni, különben az eszköz hibát jelez.

Programozási lehetőségek

A programozó menübe való belépéshez a sorompókar alsó vagy felső végállásánál nyomja meg hosszan a MENU/QUIT gombot. A menüben a FEL LE gombokkal tud a menüpontok között lépkedni, és a STOP/OK gombbal tudja a menüpontot kiválasztani. A MENU/QUIT gombbal tud kilépni a programozói menüből. Bővebben a programozási résznél.

Jelölés	Leírás	Választási lehetőségek
1. Idő beállítás		Stop
2. Funkció beállítások	1. Automatikus visszanyílás akadály érzékelések (Auto-reversing on obstruction function)	1: magas érzékenység 2: közepes érzékenység (alapértelmezett) 3: alacsony érzékenység (alsó/alsó-felső rácsos karnál)
	2. Nyitás számláló (Counting function)	kikapcsolva (alapértelmezett) bekapcsolva
	3. Visszazárási késleltetés (Delay auto-closing function)	kikapcsolva (alapértelmezett) bekapcsolva - 3 - 60 mp
	4. RS485 cím (két sorompó szinkronizálás)	online (master) címek: 01-99 (01 alapértelmezett)
	5. Intenzív tesztelési mód (Auto-aging test)	igen nem
	6. Öntanuló mód feszültség alá heyezés után (Learning mode after power-on)	a kar felemelése és leengedése (alapértelmezett) csak a kar emelése
	7. Automatikus karemelés áramszünet esetén (3 m-es kar esetében) (Short boom opens after power-off)	kikapcsolva (alapértelmezett) bekapcsolva



Jelölés	Leírás	Választási lehetőségek
3. Paraméter beállítások	1. Sorompókar végállása °-ban kifejezve	60~90° (alapértelmezett 90°)
	2. A kar végpozíciójának vízszintes beállítása	00-40 az érték °-ban kifejezve
	3. A kar végpozíciójának függőleges beállítása	00-30 az érték °-ban kifejezve
	4. Kar hosszának kiválasztása (Boom selection)	Kar hossz: L=3m
		Kar hossz: L=3.5m
Kar hossz: L=4.5m		
Kar hossz: 5m ≤ L ≤6m		
	Kar hossz: 6m < L (nagy méretű egyenes, illetve alsó/alsó-felső rácsos karok esetében)	
	5. Kar emelési / süllyesztési sebessége (Boom runing speed)	gyors emelés, lassú süllyesztés
		gyors emelés, gyors süllyesztés
lassú emelés, lassú süllyesztés		
6. Bemeneti jel típusa (Signal type)	nyitva NO - alapértelmezett	
	zárva NC	
4. Működéssel kapcsolatos információk	1. Nyitási ciklusok száma (Running times)	A kar vertikális pozícióba való érkezésekor növeli az értéket +1-el
	2. Működési idő (Power-on time)	
	3. Kikapcsolási idő (Power-off time)	Este indicata data si ora ultimei intreruperi cu alimentare a barierei
	4. IP-cím és hálózati port beállítás (Port and Ip address of controller network configuration)	
	5. Hálózati maszk (Submask of controller network configuration)	
	6. Szériaszám (Serial number of barrier gate)	
5. Nyelv kiválasztása	Angol (English)	
	Kínai (Chinese)	

- **Automatikus visszanyílás akadály érzékelések:** akadály észlelésekor a kar automatikusan felemelkedik. Rácsos karok esetében lehetséges fals érzékelések miatt állítva a legkevésbé érzékeny beállításra a sorompót.

- **Nyitás számláló:** Külső vezérlés által történő nyitásokat számolja.

- **Visszazárási késleltetés:** Nyitás utáni lehetőség van a visszazárás késleltetésére. Amennyiben nyitójel kap, a visszaszámláló újra a teljes visszazárási késleltetéstől kezd el számolni. STOP-COM rövidzár esetében a kar azonnal lecsukódik.

- **RS485 cím:** Amennyiben két sorompó zsiliprendszerben működik együtt, a MASTER sorompót online módba lehet tenni. Számítógéppel történő vezérlés esetén 01-99 címet lehet kiosztani.

- **Intenzív tesztelési mód:** folyamatosan felnyitja és lecsukja a kart, a STOP GOMG hosszan történő megnyomásával kikapcsolható ez a beállítás.

- **Öntanuló mód feszültség alá heyezés után:** Felnyílik és lecsukódik a kar. Lehetséges csak felnyílást beállítani, amennyiben szükséges.

- **Automatikus karemelés áramszünet esetén:** A főkapcsoló lekapcsolása után a sorompó még képes kinyitni 1x 3m-es kar esetében. Hosszabb kart nem képes függőleges pozícióig felnyitni.

- **Kar emelési / süllyesztési sebessége:** a lassú sebesség 1-2 másodperccel lassabb mint a gyors.

Forgalom irányító lámpa bekötése

A sorompó karba behúzzható LED bekötése az alábbi ábrán található. Ilyen bekötés esetében amikor a sorompó karja függőleges állásban van, akkor a LED zöld színű. Amennyiben a kar elmozdul a függőleges pozícióból, akkor a led minden esetben piros színűvé válik.

A nálunk vásárolható LED-kit bekötése az alábbi ábrán látható. A meghosszabbított vezeték 3 eret tartalmaz.

Kék - pozitív (+12V DC)
 Barna - piros szín
 Zöld-sárga - zöld szín

