

SA-601-6BW-an

Karos ajtóbehúzó termostabil hidraulikus olajjal - 25-150 kg

Kép



 **silin**

Leírás

Az **SA-601-6BW-an** egy karos ajtócsukó, termostabil hidraulikus olajjal 15-150 kg-os ajtókhöz. Az ajtót akár 180°-ban is tudja nyitni, valamint külön állítható a zárási illetve a csukási sebesség. Az EN 6-as csukóerő maximum 1500 mm-es ajtó mozgatására alkalmas. Ideális nagyobb méretű ajtókhöz.

Tulajdonságok

- Porfestett alumínium
- Termostabil hidraulikus olajjal töltve
- Univerzálisan szerelhető: keretre vagy ajtóra
- Karok párhuzamos szerelés PB-02 konzollal lehetséges
- Maximálisan 180°-ig nyitható
- Állítható csukódási és záródási erő
- Állítható csapódásgátlás
- Állítható sebesség

Specifikáció

- Csukóerő (EN 1154 szabvány): EN2 - EN6
- Ajtó súlya: 25-125 kg
- Maximális nyílászélesség: 1500 mm
- Test mérete: 247 × 47 × 70 mm
- Kar hossza: 550-655 mm (állítható)
- Kiakasztható: nem

Felépítés és állítási lehetőségek

Csukóerő osztály/kg	360°-os tekerés [db]
EN1 (0~20 kg)	-10
EN2 (20-45 kg)	-5
EN3 (40-65 kg)	0
EN4 (60-85 kg)	5
EN5 (80-105 kg)	10
EN6 (100-125 kg)	15

Nyitási és zárási fázisok

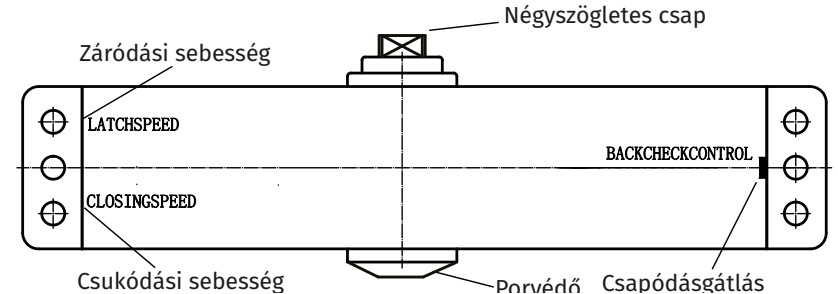
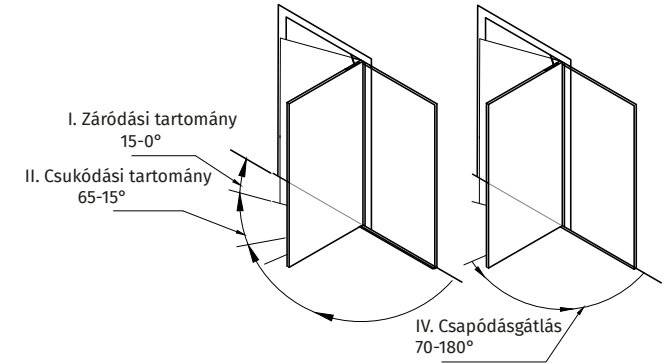

Beállítás és fontos tudnivalók

A fedőlapot levéve az ajtóbehúzón található 4 csavar, ezekkel lehet az eszközt finoman beállítani.

Záródási sebesség (LATCHSPEED): záródáskor 15°-0°
Az ajtó zárásakor az utolsó 15°-ban a behúzás erősségét lehet állítani.

Csukódási sebesség (CLOSINGSPEED): záródáskor 65°-15°
Az ajtó zárásakor a csukódási fázisban lehet az ajtót lassítani.

Csapódásgátlás (BACKCHECK): nyitáskor 70°-180°
Az ajtó kinyitásakor a nyíló szárny lassítását lehet vele beállítani

Az ajtóbehúzón be lehet állítani a **nyitási és csukási fázisok erejét, és behúzás sebességét is.**

TIPP: Először érdemes az erőt beállítani (pl. a záródási tartományban az ajtót az ajtóbehúzó bezárja), aztán pedig növelni a sebességen addig, amíg az ajtó a kívánt módon záródik.

Az erő beállításához vegye le a behúzó fedelét, és az ott látható csavarokat óramutató járásával megegyező irányba tekerve növelheti az erőt.

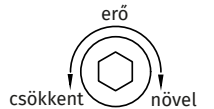

A sebesség beállításához a behúzó oldalán található csavart óramutató járásával ellenkező irányba tekerve növelheti a sebességet.

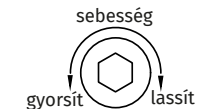

FIGYELEM! A csavarokat tilos teljesen betekerni, vagy kizavarni, mivel a hidraulika olaj elfolyását eredményezheti.

Ajtóbehúzó nyílón

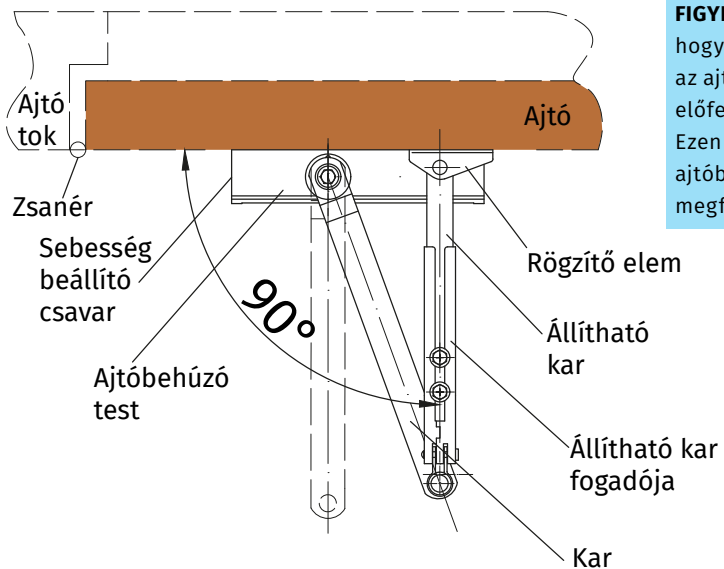
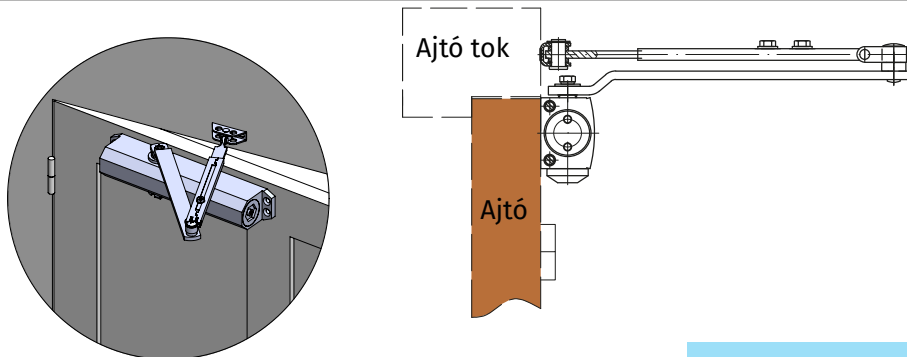

FIGYELEM! Telepítésnél ügyeljen arra, hogy az állítható kar merőleges legyen az ajtó/fal síkjára, és a kar pedig enyhén előfeszített állapotban legyen. Ezen feszítéssel lehet elérni, hogy az ajtóbehúzó az ajtót bezárja (zárnylev a megfelelő helyre a fogadójába kerüljön)

Nyitási szög	A1 [mm]	A2 [mm]
100°	178	191
120°	152	152
180°	89	89

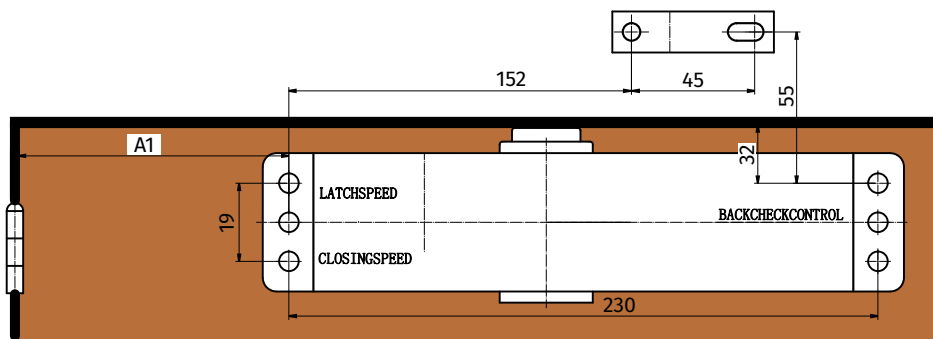

Ajtóbehúzó tokon

