

HH-130-P2

Motor HH-130 tolóajtó automatikához

Kép

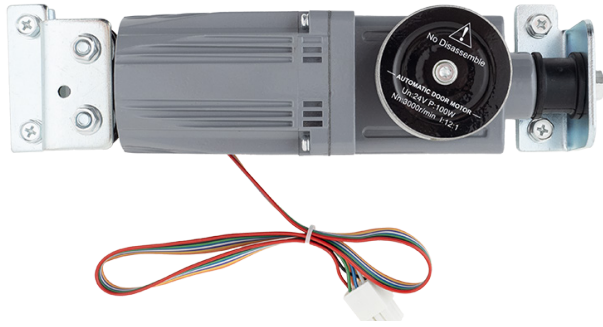

Leírás

A **HH-130-P2** egy hagyományos szénkefe nélküli egyenáramú motor, amely a HH-130 tolóajtó automatikához. Kiváló élettartammal és alacsony zajszinttel rendelkezik, szerelése rendkívül egyszerű. A motor 100 W teljesítményű és 3000 rpm fordulatszámú.

Specifikáció

• Tápfeszültség:	100-240V AC
• Típus:	DC (szénkefe nélküli)
• Motor feszültség:	24V DC
• Teljesítmény:	100 W
• Fordulatszám:	3000 rpm
• Súly:	2,1 kg

Rögzítés

A HH-130-P2 egyszerűen beilleszthető, és rögzíthető az alap sínbe a csomagban található 2 db rögzítő konzol segítségével.

- Lazítsa meg a rögzítő konzolon található csavarokat, hogy be tudja illeszteni a motort a sínbe.
- Illessze a motort a sínen található felső horonyba, (ügyeljen a vezetékekre) majd illessze be a motor a sínen található alsó horonyba is.
- Mozdassa a motort a megfelelő helyre.
- A csavarok segítségével rögzítse a motort.

Figyelem! Amennyiben nem rögzíti megfelelően a motort, akkor az kieshet a helyéről balesetet vagy sérülést okozva!

Bekötés

A motoron 1 db csatlakozó található amibe 8 db vezeték fut be. Ezt csatlakoztassa a a vezérlő (HH-130-P1) kimenetére.

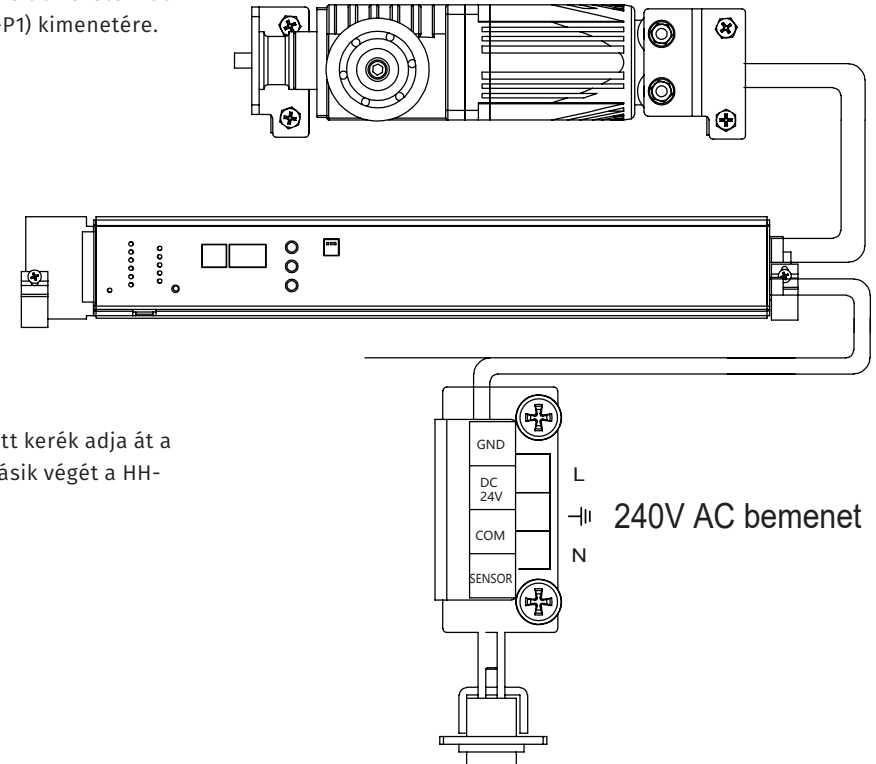

A motor forgó mozgását egy hajtott fohazott kerék adja át a bordásszíjnak (HH-130-P5). A bordásszíz másik végét a HH-130-P4-ben található feszítő kerék tartja.